

МАШИНА ЭЛЕКТРОННАЯ КОНТРОЛЬНО-КАССОВАЯ FPrint-03К

Альбом схем

Версия документа 1.1

г. Москва
2009 г.

СОДЕРЖАНИЕ

1. Блок управления АТ006.01.01. Схема электрическая принципиальная.....	3
1.1 Версия v003.2.....	3
1.2 Версия v004.0.....	4
1.3 Версия v006.1.....	5
2. Блок управления АТ006.01.01. Схема расположения элементов.....	6
2.1 Версия v003.2.....	6
2.2 Версия v004.0.....	6
2.3 Версия v006.1.....	7

1. Блок управления АТ006.01.01. Схема электрическая принципиальная

1.1 Версия v003.2

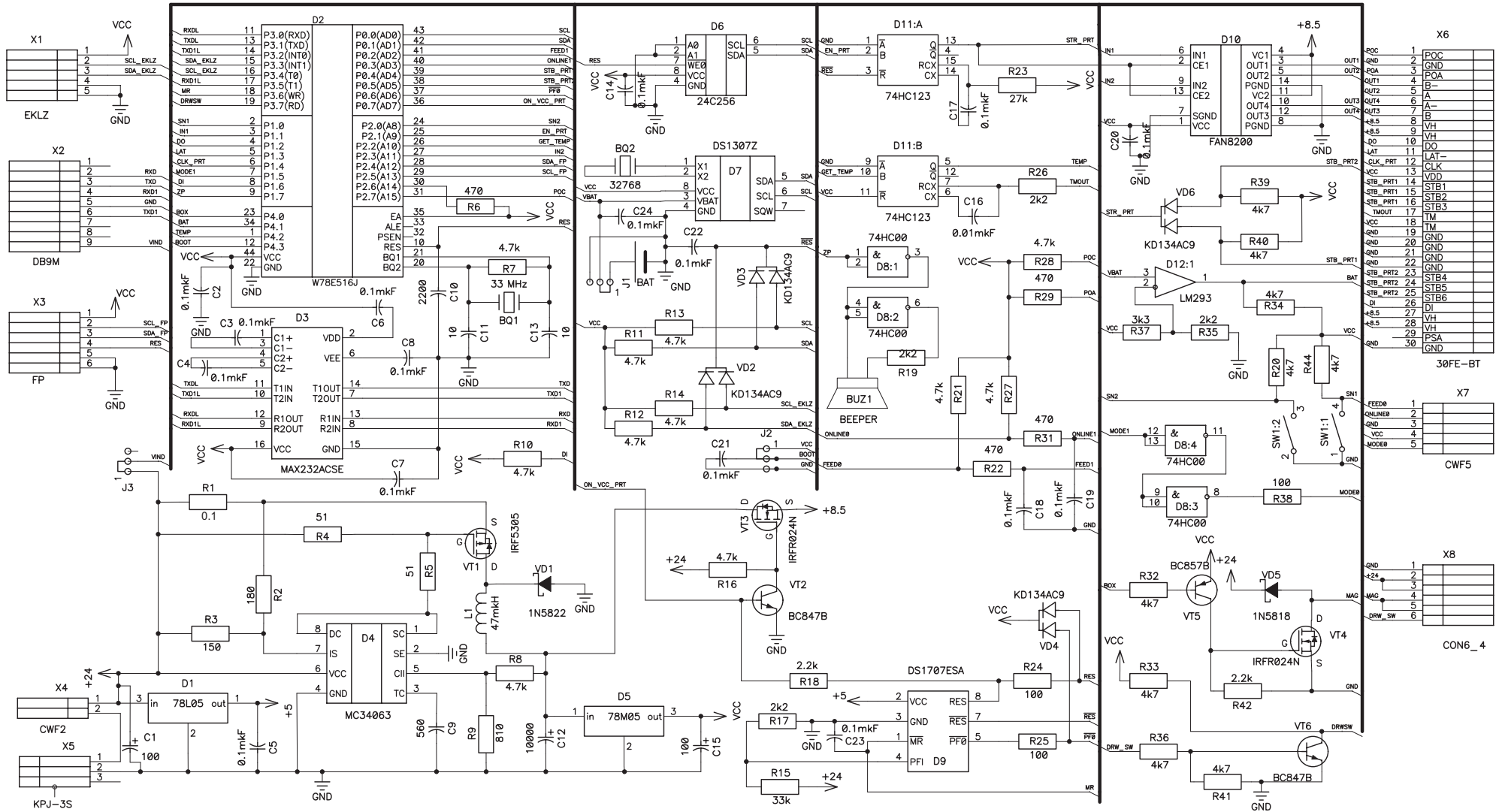

1.2 Версия v004.0

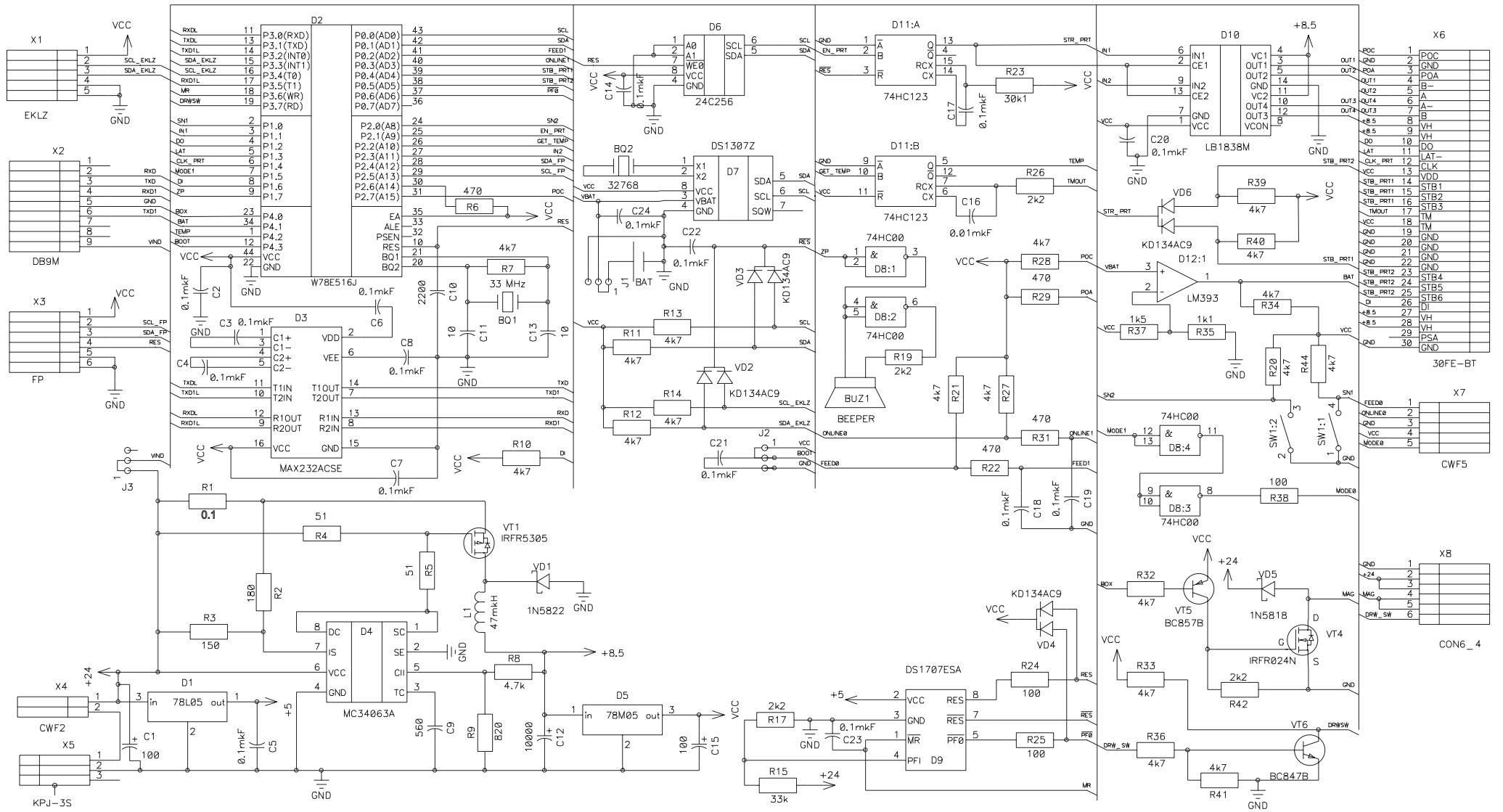

1.3 Версия v006.1

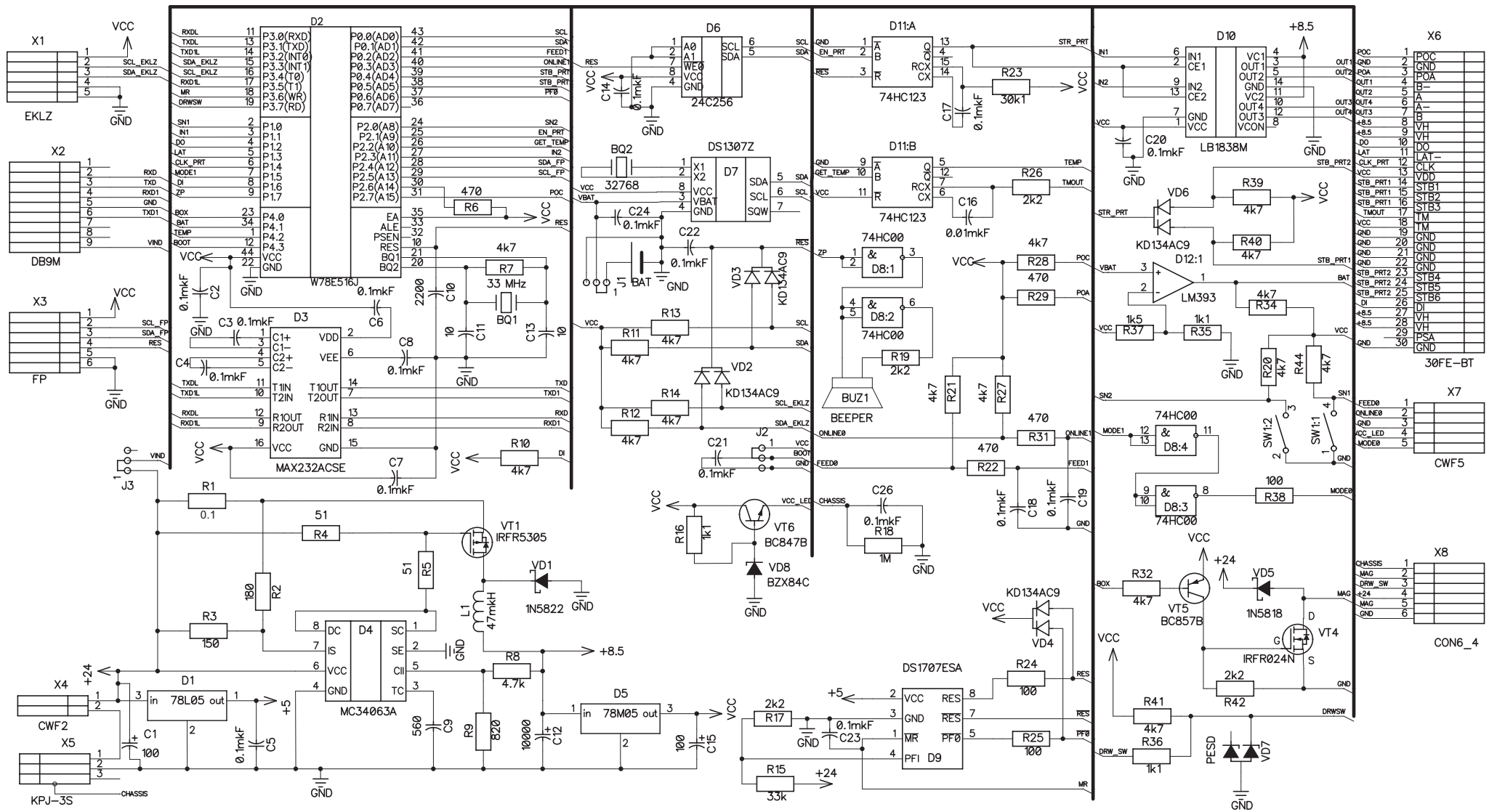

2. Блок управления АТ006.01.01. Схема расположения элементов

2.1 Версия v003.2

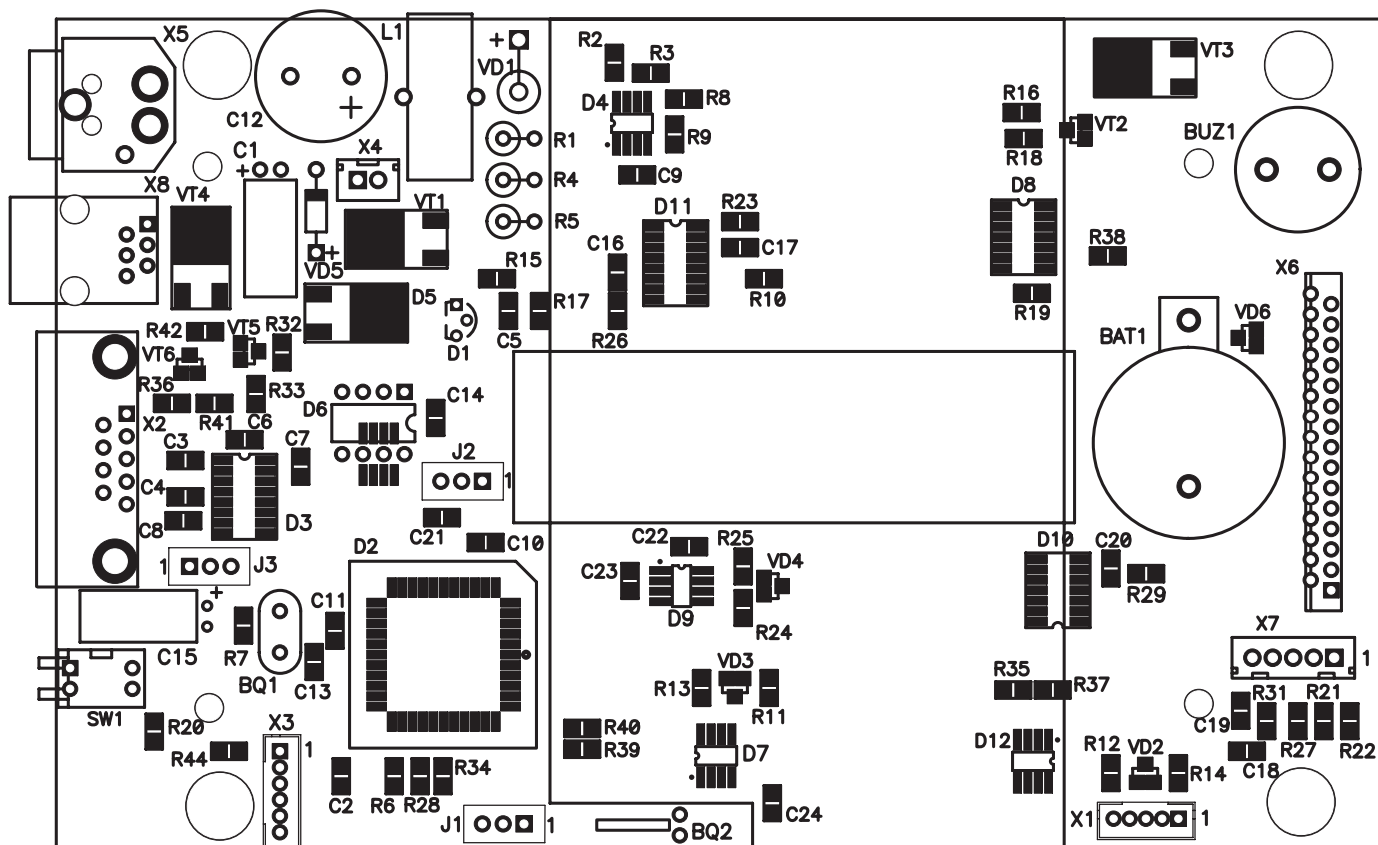

2.2 Версия v004.0

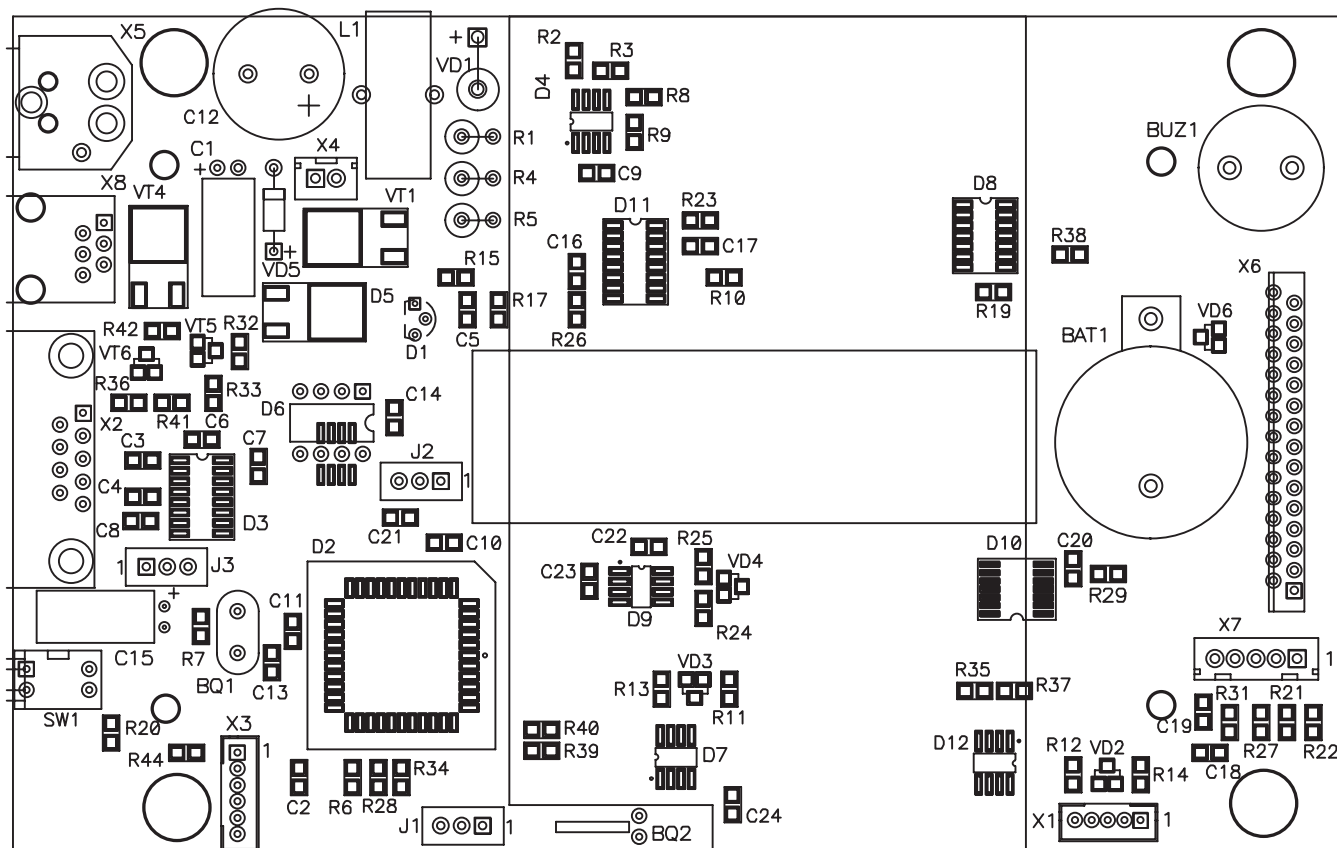

2.3 Версия v006.1

